

TYP PREMIUM



Doppelstabmatten Premium

sind die optimalen Doppelstabmatten für:

- Logistikzentren
- Industrie
- Infrastruktur
- Sport- und Spielplätze
- Schulen
- Sicherheitsbereiche
- Wohngebiete

MERKMALE

- Die Doppelstabmatten Premium werden aus blanken Drähten geschweißt
- Hervorragender Korrosionsschutz durch die am Stück aufgetragene Feuerverzinkung nach DIN EN ISO 1461. Alle Schweißnähte und Schnittkanten sind vollständig feuerverzinkt. Zinkauflage 395 g/m² bis 505 g/m² (55 bis 70 µ) für Materialstärken von >3 bis ≤ 6 mm, Zinkauflage 505 g/m² bis 610 g/m² (70 bis 85 µ) für Materialstärken > 6 mm
- Qualicoat/GSB-geprüfte Polyester-Pulverbeschichtung mit hoher UV-Beständigkeit
- Sehr gutes Preis-Leistungsverhältnis
- Alle Rohstoffe werden in Westeuropa bezogen
- Produktion in Westeuropa
- CO₂ reduziert und chromfrei
- Nachhaltig aufgrund der hochwertigen Oberflächenbeschichtung
- Hohe Schweißfestigkeit

15 JAHRE KORROSIONSGARANTIE

Weitere Informationen finden Sie in unseren Garantiebedingungen.

TECHNISCHE BESCHREIBUNG

Die senkrechten und waagerechten Gitterstäbe sind miteinander im Kreuzverbund punktgeschweißt.

Maschenweite: 50 x 200 mm		
	Typ L	Typ S
Verpackungseinheit:	30 Stück	25 Stück
senkrechter Draht:	ca. Ø 5 mm	ca. Ø 6 mm
waagerechte Drähte doppelt:	ca. Ø 6 mm	ca. Ø 8 mm
Mattenlänge:	ca. 2510 mm	ca. 2510 mm
Überstände:	ohne bzw. ca. 30 mm	ohne bzw. ca. 30 mm
Mattenhöhe:	606 - 2430 mm schrittweise alle 200 mm	608 - 2430 mm schrittweise alle 200 mm

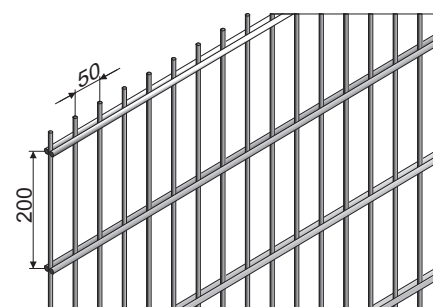

Maschenweite: 25 x 200 mm		
	Typ L	Typ S
Verpackungseinheit:	30 Stück	25 Stück
senkrechter Draht:	ca. Ø 5 mm	ca. Ø 6 mm
waagerechte Drähte doppelt:	ca. Ø 6 mm	ca. Ø 8 mm
Mattenlänge:	ca. 2510 mm	ca. 2510 mm
Überstände:	ohne bzw. ca. 30 mm	ohne bzw. ca. 30 mm
Mattenhöhe:	606 - 2430 mm schrittweise alle 200 mm	608 - 2430 mm schrittweise alle 200 mm

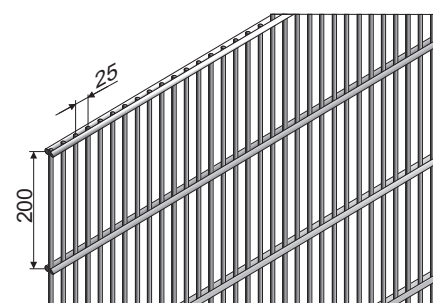

TYP PREMIUM

TECHNISCHE BESCHREIBUNG

Die senkrechten und waagerechten Gitterstäbe sind miteinander im Kreuzverbund punktgeschweißt.

Maschenweite: 35 x 200 mm		
	Typ L	Typ S
Verpackungseinheit:	30 Stück	25 Stück
senkrechter Draht:	ca. Ø 5 mm	ca. Ø 6 mm
waagerechte Drähte doppelt:	ca. Ø 6 mm	ca. Ø 8 mm
Mattenlänge:	ca. 2510 mm	ca. 2510 mm
Überstände:	ohne bzw. ca. 30 mm	ohne bzw. ca. 30 mm
Mattenhöhe:	606 - 2430 mm schrittweise alle 200 mm	608 - 2430 mm schrittweise alle 200 mm

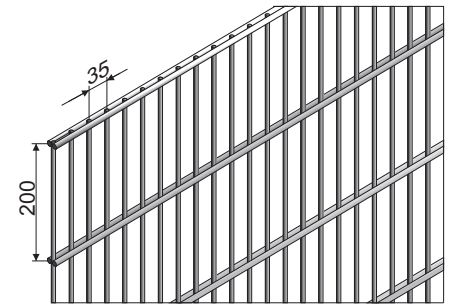

Maschenweite: 100 x 200 mm		
	Typ L	Typ S
Verpackungseinheit:	30 Stück	25 Stück
senkrechter Draht:	ca. Ø 5 mm	ca. Ø 6 mm
waagerechte Drähte doppelt:	ca. Ø 6 mm	ca. Ø 8 mm
Mattenlänge:	ca. 2510 mm	ca. 2510 mm
Überstände:	ohne bzw. ca. 30 mm	ohne bzw. ca. 30 mm
Mattenhöhe:	606 - 2430 mm schrittweise alle 200 mm	608 - 2430 mm schrittweise alle 200 mm

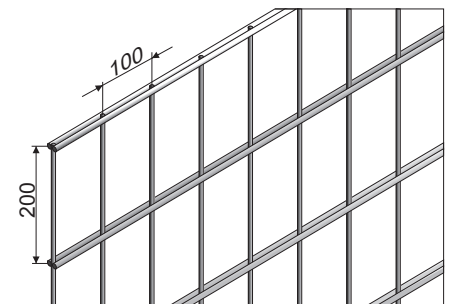

OBERFLÄCHE:

Alle Stahlteile sind feuerverzinkt nach DIN EN ISO 1461 oder feuerverzinkt nach DIN EN ISO 1461 und zusätzlich pulverbeschichtet in

Standardfarbe: RAL 6005 moosgrün RAL 7016 anthrazitgrau

Alle anderen RAL- oder DB-Farbtöne sind auf Anfrage möglich.

* Ohne Überstand



Mit Überstand



Abgewinkelt



* Aus Sicherheitsgründen gibt es bis einschließlich 1,60 m die Doppelstabmatte auch ohne Überstände.

* Angespitzte und abgewinkelte Doppelstabmatten auf Anfrage.

